

Maßstab		1		1	
Material		Nr Norm			
BENENNUNG					
Super-Rail - Beton					
Montage Gurte					
Artikel Nr					
18.10.2007/01/Pi					
Alter Nr					
Datum plot - 2007-10-05					
Datum		Name		Konstrukt	
2007-10-05		K. Pflarski		2007-10-05	
Gezeichnet		K. Pflarski		2007-10-05	
Geprüft		Inz. J. Pawlak		2007-10-05	
Norm					
Zust. Änderung		Datum/Name		Montaz pasów.iam	

Teile-Nummerierung entspricht zum Teil nicht der RAL-Nummerierung

Etappe 1

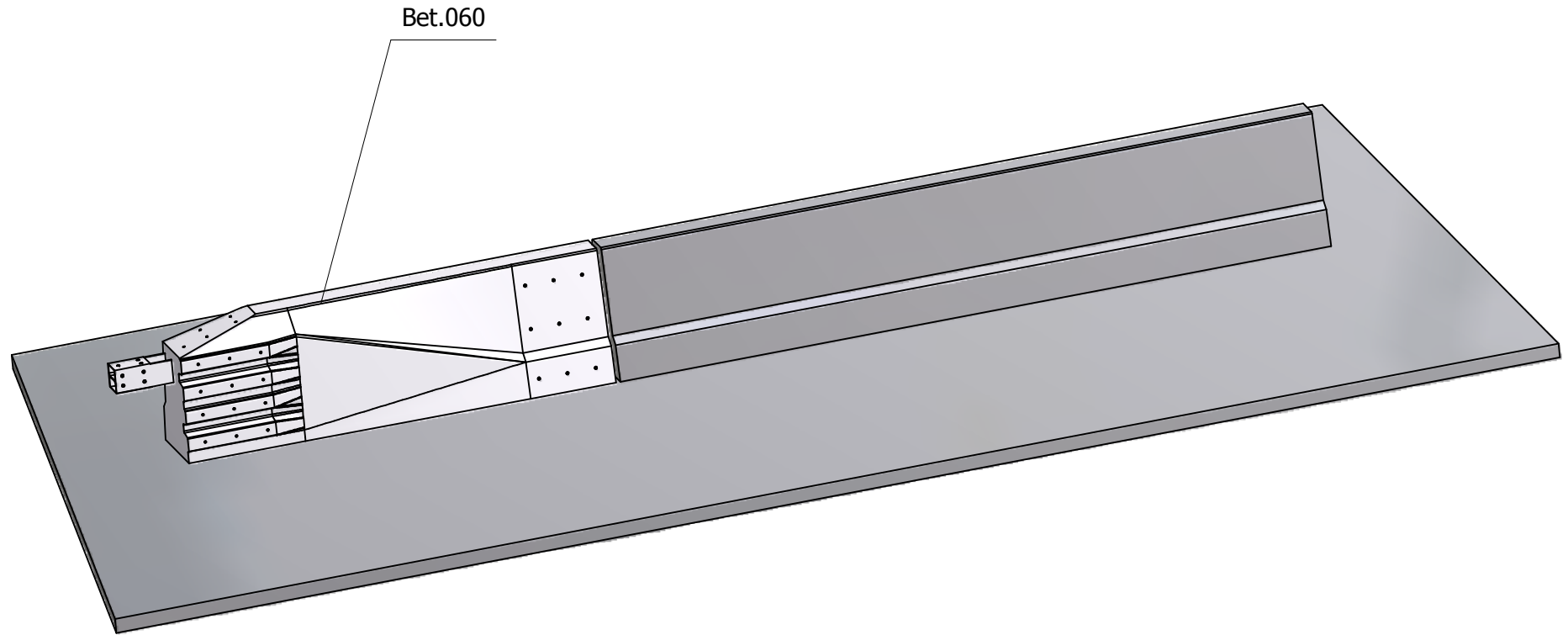

Versuchsaufbau
Übergang Super-Rail auf Step Barrier "Flextra SR-C"
Montage Übersicht

Etappe 2

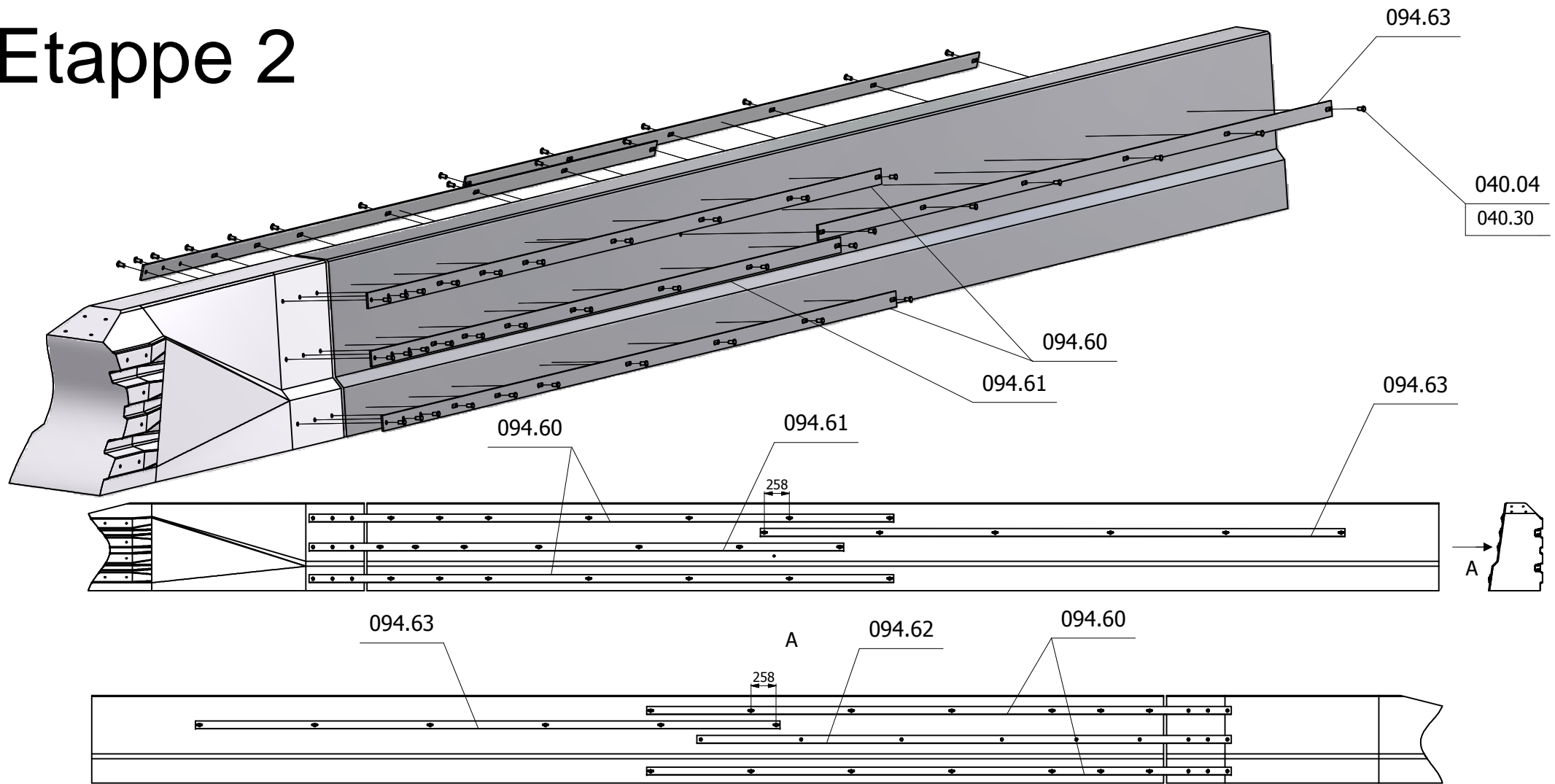

Versuchsaufbau
Übergang Super-Rail auf Step Barrier "Flextra SR-C"
Gurtanordnung

Etappe 3

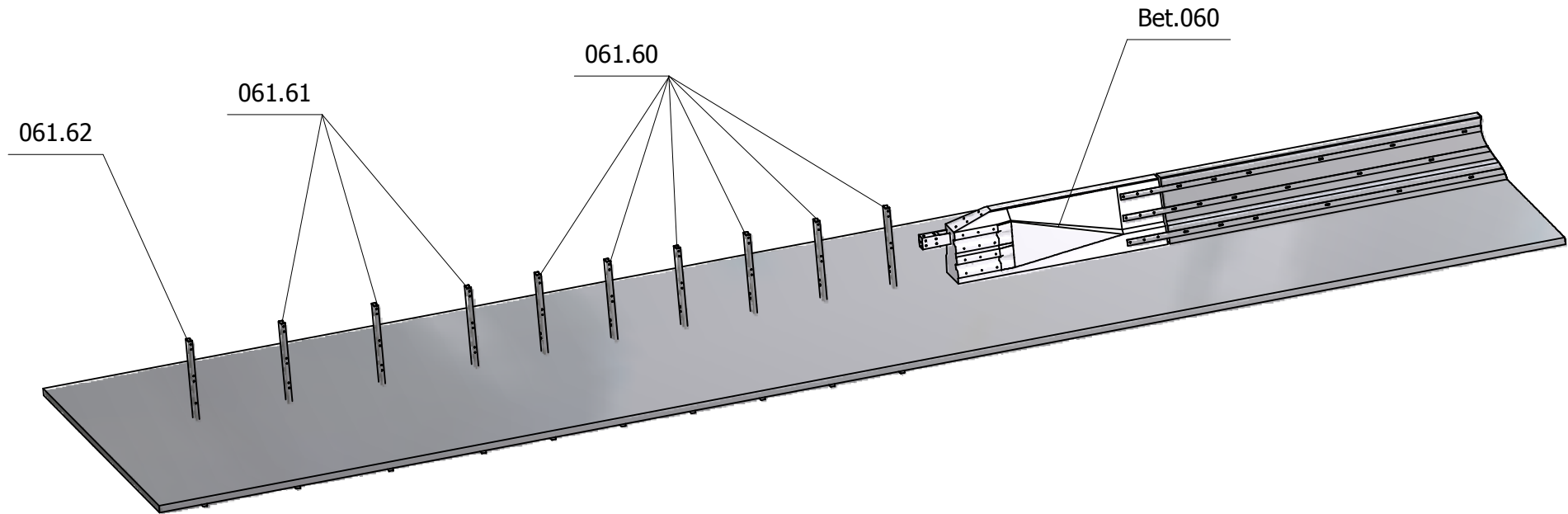

Versuchsaufbau
Übergang Super-Rail auf Step Barrier "Flextra SR-C"
Montage Übersicht

Etappe 4

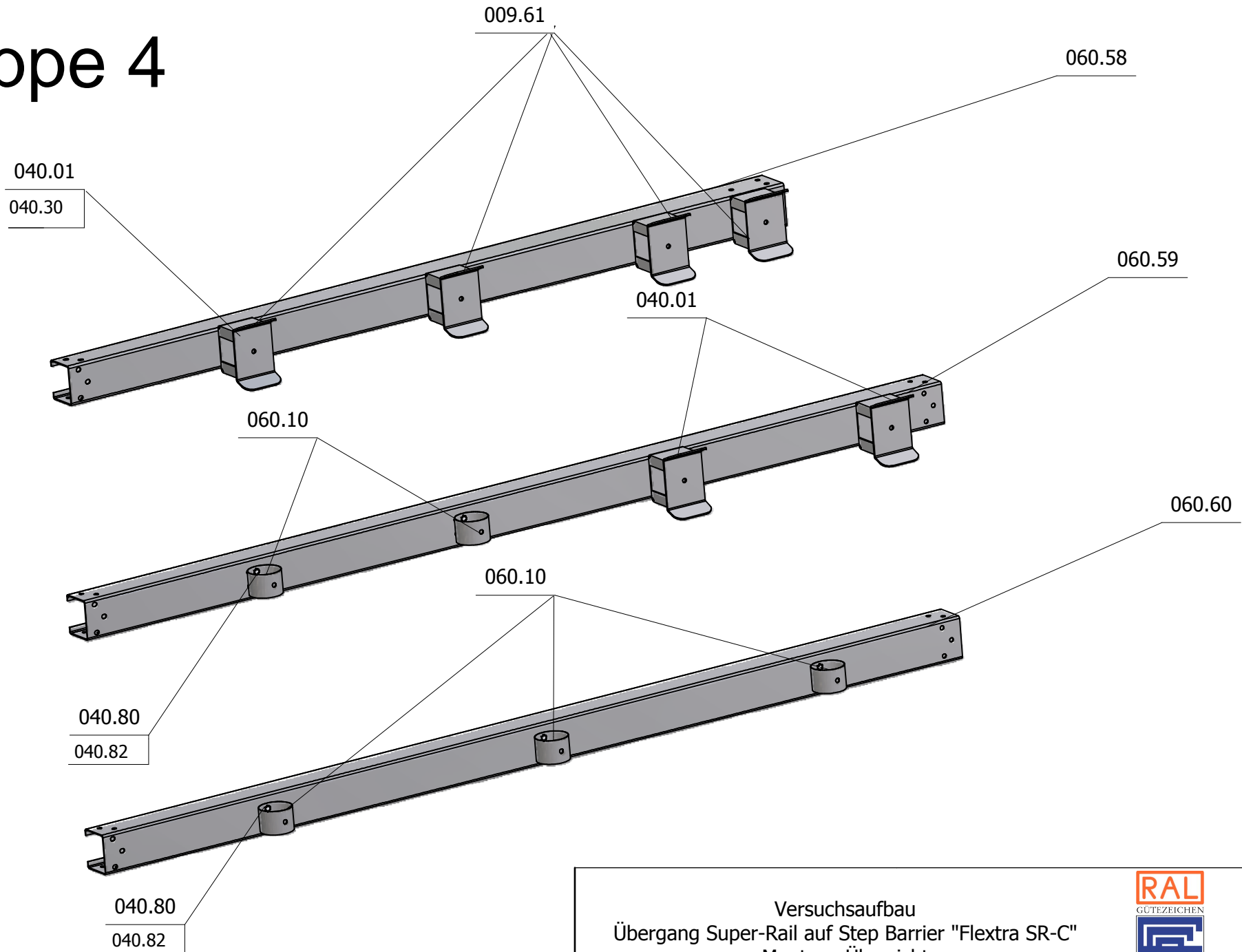

Versuchsaufbau
Übergang Super-Rail auf Step Barrier "Flextra SR-C"
Montage Übersicht

Etappe 5

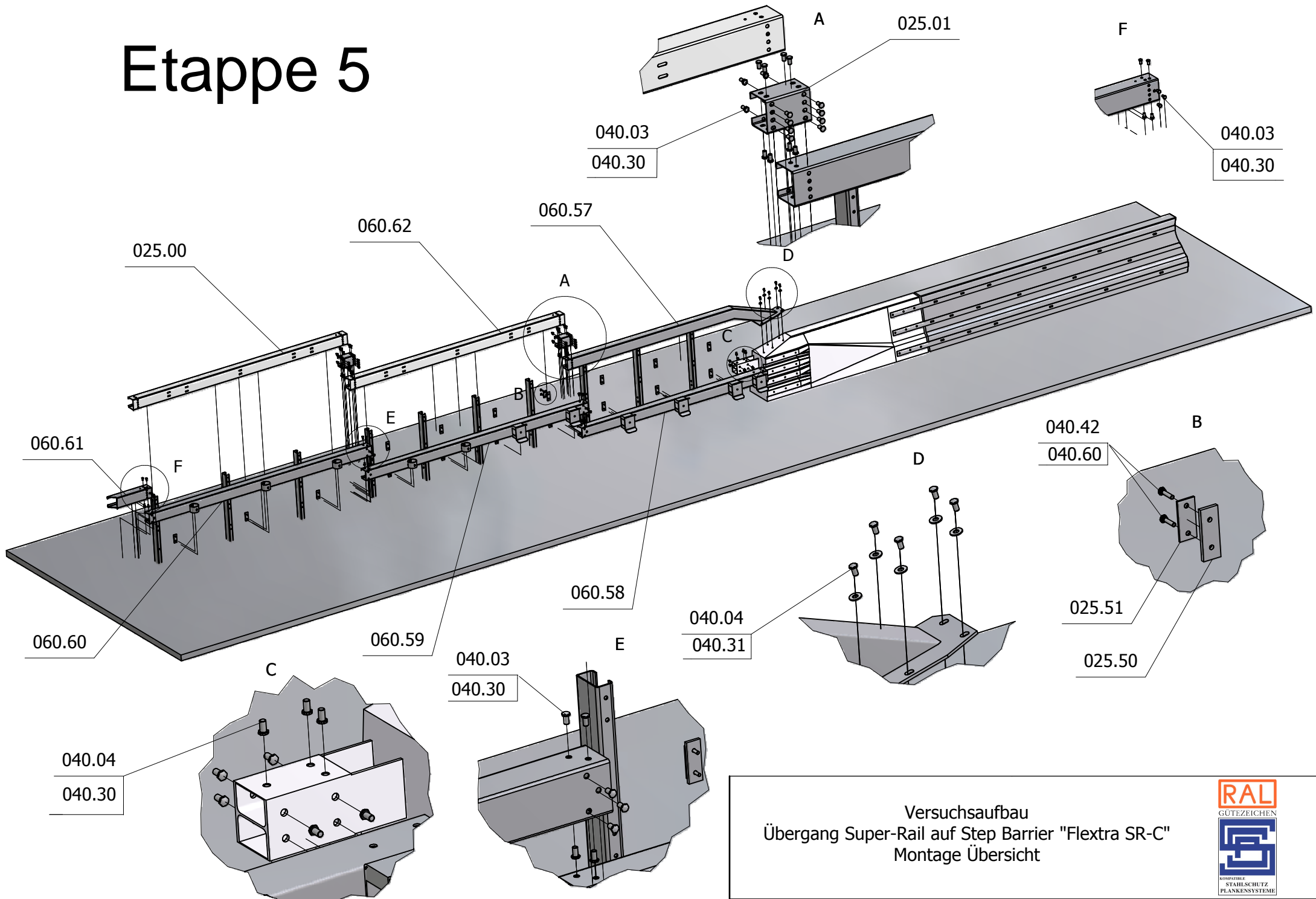

Versuchsaufbau
 Übergang Super-Rail auf Step Barrier "Flextra SR-C"
 Montage Übersicht

Etappe 6

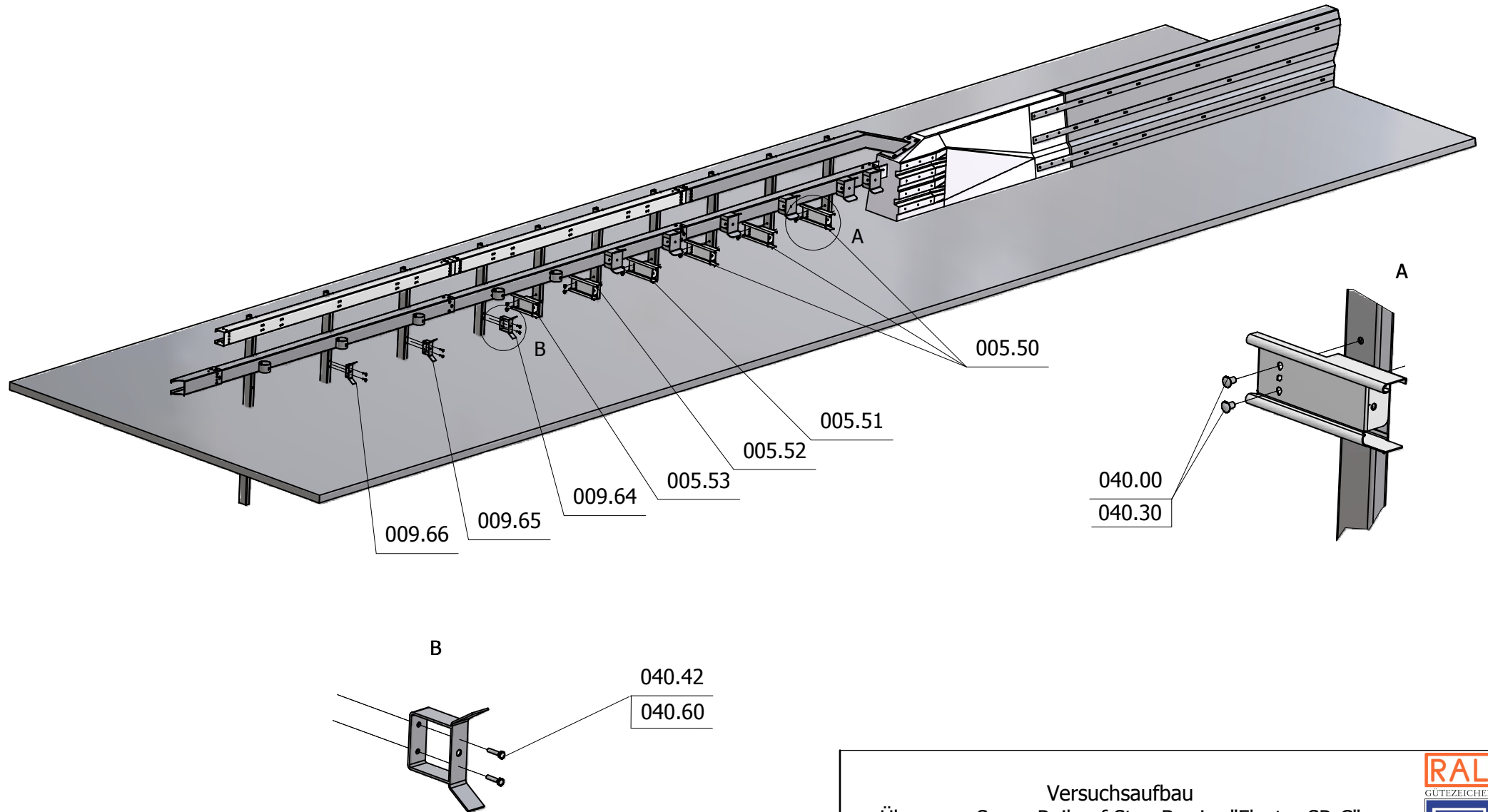

Versuchsaufbau
Übergang Super-Rail auf Step Barrier "Flextra SR-C"
Montage Übersicht

Etappe 7

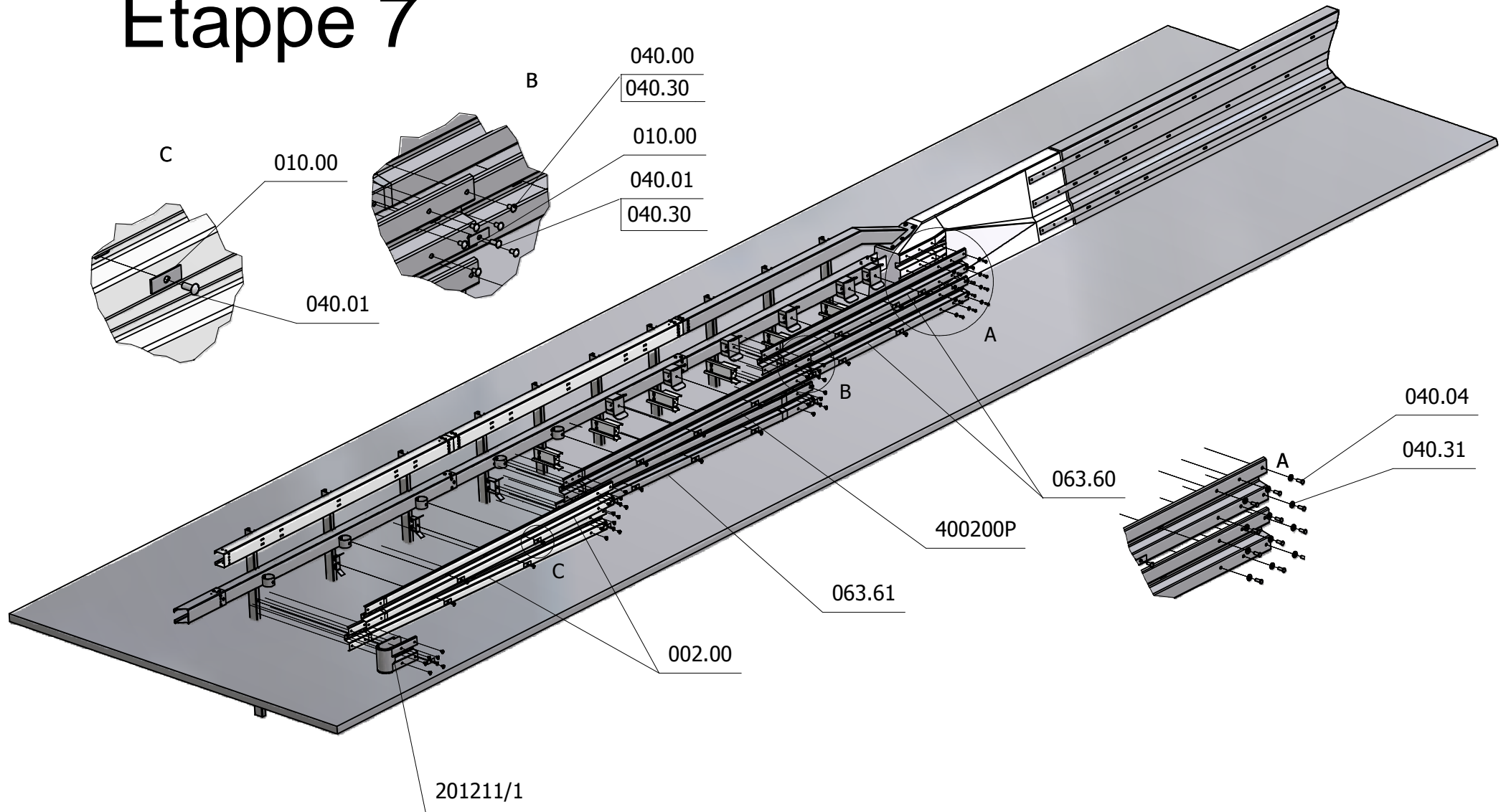

Versuchsaufbau
Übergang Super-Rail auf Step Barrier "Flextra SR-C"
Montage Übersicht